

Glassauger

VL500

by Hoeflon



www.kunze-buehnen.com

30TH
JUBILÄUM

KUNZE GROUP

HOEFLON VL500

Der Einbau eines Glaselements mit dem Vakuum Glassauger VL500 war noch nie so einfach und sicher. Sicher, weil der Glassauger über einen doppelten Vakuumkreislauf, doppelten Speicherbehälter und eine doppelte Knopfbedienung verfügt. Einfach, weil der Glassauger an jeden Minikran von Hoeflon passt, eine hohe Hubkapazität von bis zu 500 kg hat und für alle Scheibengrößen geeignet ist.

Einzigartig ist die Funkfernbedienung mit einer Reichweite von 50 Metern. Die Montage von Glaselementen in großer Höhe ist möglich und schwer zugängliche Bereiche sind erreichbar. Benutzerfreundlich, ergonomisch und sicher!

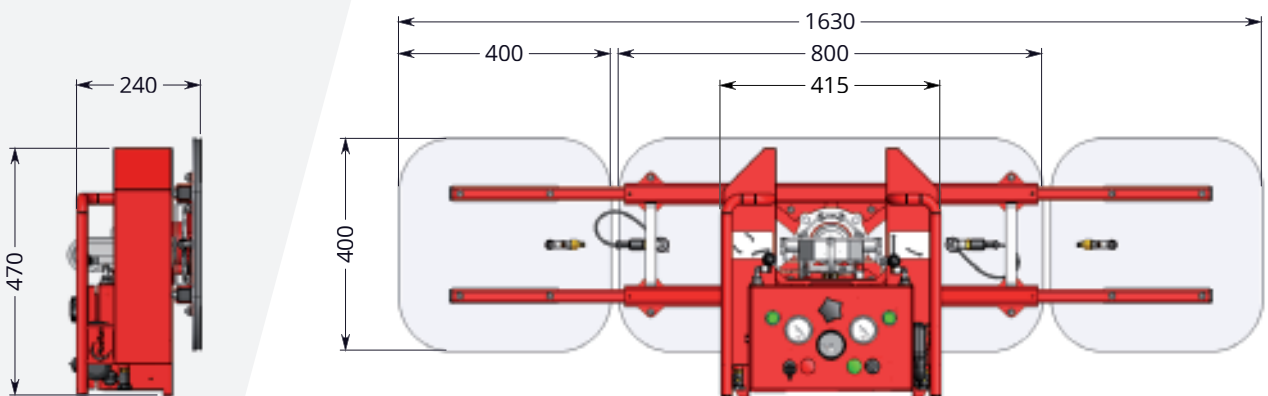



VL500 IM ÜBERBLICK

- › Geringes Eigengewicht
- › Batterie mit langer Nutzungsdauer (9 Stunden)
- › Kurze Aufhängung möglich (abgeschrägte Puffer)
- › Endlose Rotation mit Blockierung alle 90 Grad
- › 90 Grad Kippbereich mit Verriegelung im vertikalen Stand
- › Doppelkreislauf
- › Praktischer Transportwagen

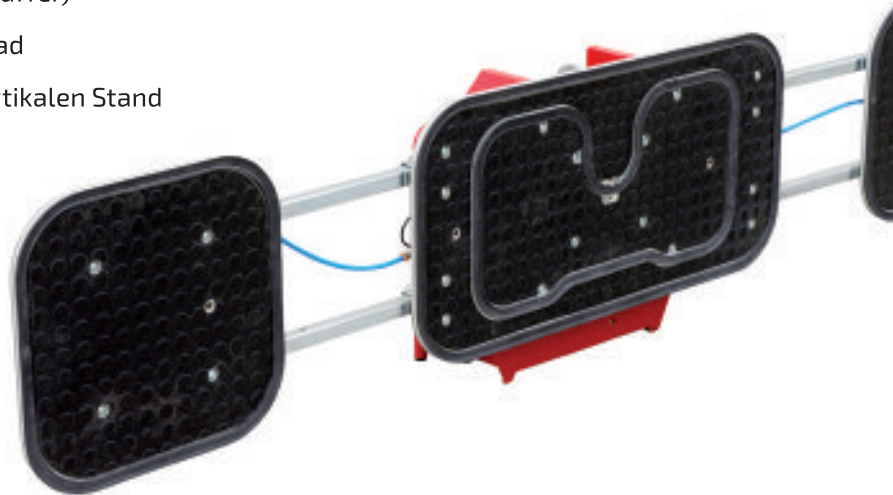

www.kunze-buehnen.com



© Kunze 2018 - Daten und Dimension sind unverbindlich und ohne Gewährleistung vom Hersteller übernommen
Änderungen & Irrtümer vorbehalten
Grafiken und Beschreibung © Hoeflon

Kunze Group

Hermann-Oberth-Straße 3
83052 Bruckmühl
T. +49 8062 72611 0
F. +49 8062 72611 20
M. sales@kunze-buehnen.com
M. mieten@kunze-buehnen.com
www.kunze-buehnen.com

Technische Daten

Kapazität	500 kg 3 Saugplatten
	250 kg 1 Saugplatte
Maße	800 x 415 x 240 mm schmal 250 kg
	1630 x 415 x 240 mm breit 500 kg
	2070 x 415 x 240 mm extra breit 500 kg
Batterie	12 V
Ladegerät	230 V 50 Hz
Kippbereich	90°
Drehbereich	Endlos mit Sicherung bei jeweils 90°
Sicherheit	Doppelter Vakuumkreislauf
	Doppelter Speicherbehälter
	Doppelte Knopfbedienung
Anzeigen	Analoger Spannungsmesser
	Analoge Vakuummesser
Max. Windgeschwindigkeit	5,5 m/s
Gewicht	40 kg
	52 kg mit Erweiterung

Zubehör/Optionen

Fernsteuerung	50 m Reichweite
Transportwagen	Für einfachen und sicheren Transport
Abdeckplane	Mit praktischem Aufbewahrungsfach



Abdeckplane

