

MINIKRAN

# CWE315

by BG Lift



## BESONDERHEITEN

- Modernes Design und simple Bedienfunktion
- Vielseitig optional erweiterbar, somit für spezielle Anforderungen anpassbar
- Automatisches Diagnosesystem



## KUNZE BÜHNEN

- Vermietung und Verkauf
- Schulungen und Service
- Ersatzteile zahlreicher Hersteller
- Partner in ganz Deutschland (+ AT und CH)
- Eigener Vertrieb in AT
- Erfahrung seit über 30 Jahren

[www.kunze-buehnen.com](http://www.kunze-buehnen.com)

### Die Firmen von KUNZE

KUNZE GmbH  
KUNZE Vermietung & Service GmbH  
KUNZE AT GmbH  
KUNZE Spezialmaschinen GmbH

M. [sales@kunze-buehnen.com](mailto:sales@kunze-buehnen.com)  
M. [mieten@kunze-buehnen.com](mailto:mieten@kunze-buehnen.com)  
T. 08062 726110



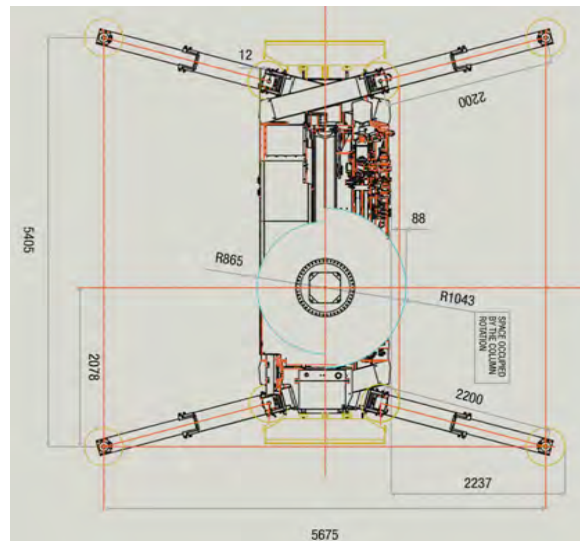
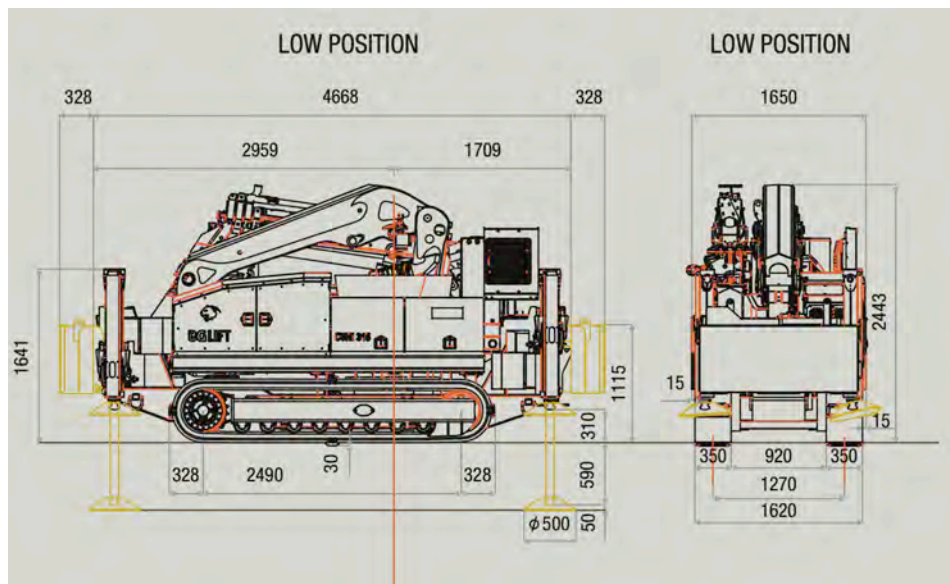

TECHNISCHE DATEN			
Max. Hubhöhe	20,00 m	Abstützbreite	5.345 x 5.675 mm
Max. Hubhöhe mit Jib	29,20 m	Lastmomentbegrenzung	Computergesteuert
Seitl. Reichweite	16,79 m	Dieselmotor	Yanmar
Seitl. Reichweite mit Jib	26,35 m	Antrieb des Raupenkrans	Planetengetriebe
Tragkraft	9.715 kg	Überwindbare Steigung	25°
Max. Transportmaße (LxBxH)	6,81x1,65x2,53 m	Bodendruck	1,05 kg / cm <sup>2</sup>
Gesamtgewicht	10.000 + 605 (Jib) kg	Fahrgeschwindigkeiten	1,2 - 2,2 km/h
+ Elektromotor + Seilwinde	+ 200 kg + 220 kg	Durchfahrtsbreite	1650 mm
Max. ausgefahrene Stütze	2200 mm	Schwenkbereich	endlos





## ZUBEHÖR/OPTIONEN

- Glassauger (1)
- Arbeitskorb (2)
- Zug- Seilwinde (3)
- Funkfernbedienung (4)
- Abnehmbare Gegengewichte (5)
- Biologisch abbaubares Hydrauliköl
- Plattformen für Stabilisatoren
- 400V Dreiphasen-Elektromotor mit Inverter
- Arbeitsscheinwerfer



## AUSSTATTUNG

- Fernbedienung mit Display
- Mobiles Gegengewicht und damit endlose Rotation des Kranarms (3.800 kg)
- X-Konfiguration lässt Arbeiten mit eingefahrenen Stabilisatoren zu
- Teleskoparm mit 15° und 20° Schließwinkel
- Integriertes Kontrollsystem ermöglicht unendliche Möglichkeiten der Stabilisierung
- Stufenlose Abstützung