

# MINIKRAN

# CWE525 (auch als RT-Version)

byBG Lift



## BESONDERHEITEN

- Auch als Allrad Version verfügbar
- Modernes Design mit optionaler individueller Farbwahl
- Rekordlänge bzw. -leistung des Jib
- Integriertes Kontrollsystem
- Kräftige Stabilisierung auch auf weichem Boden

## KUNZE BÜHNEN

- Vermietung und Verkauf
- Schulungen und Service
- Ersatzteile zahlreicher Hersteller
- Partner in ganz Deutschland (+ AT und CH)
- Eigener Vertrieb in AT
- Erfahrung seit über 30 Jahren

[www.kunze-buehnen.com](http://www.kunze-buehnen.com)

### Die Firmen von KUNZE

KUNZE GmbH  
KUNZE Vermietung & Service GmbH  
KUNZE AT GmbH  
KUNZE Spezialmaschinen GmbH

M. [sales@kunze-buehnen.com](mailto:sales@kunze-buehnen.com)  
M. [mieten@kunze-buehnen.com](mailto:mieten@kunze-buehnen.com)  
T. 08062 726110

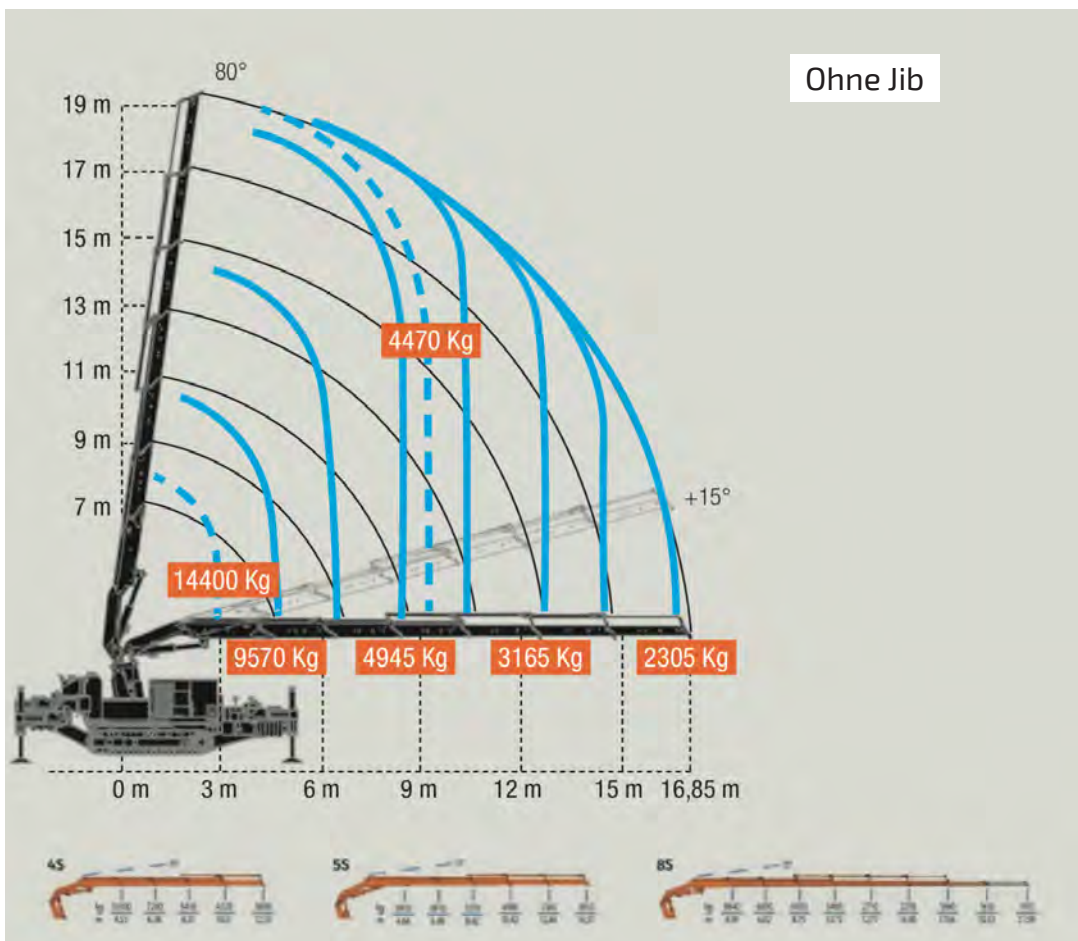
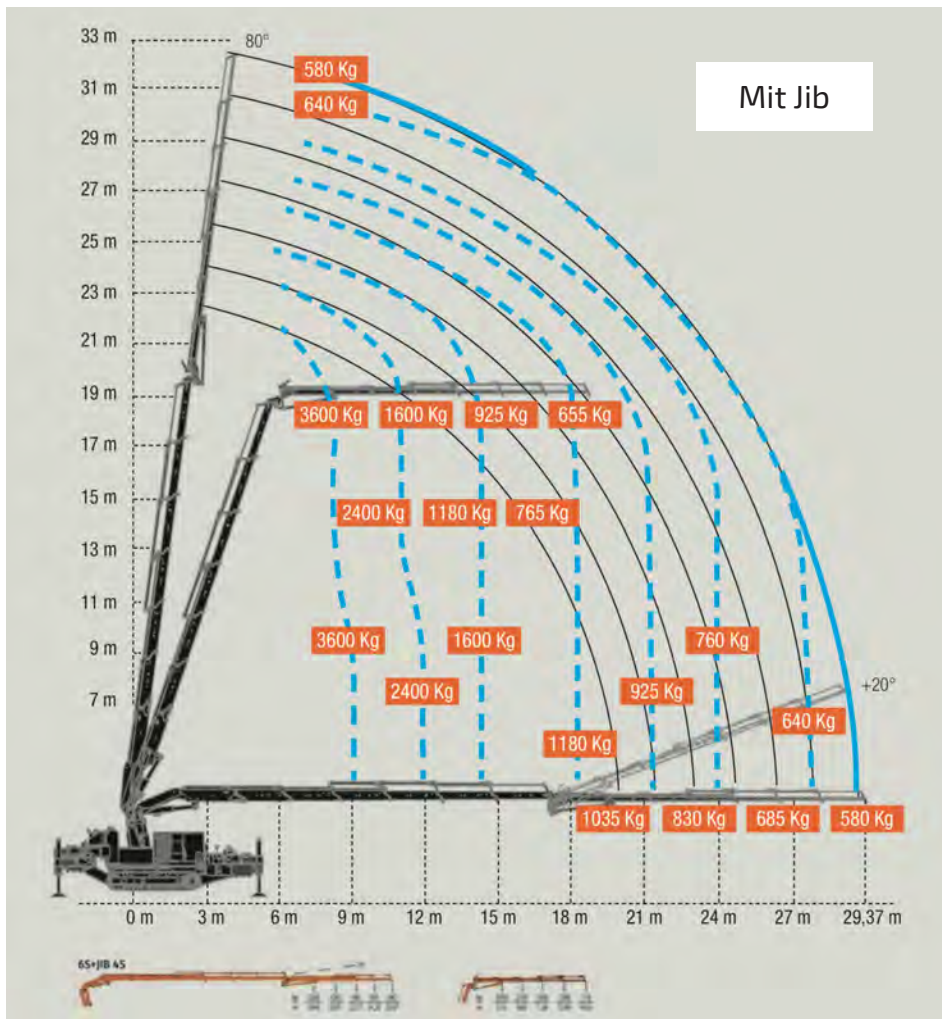



**Niedrige Position**

**Hohe Position**

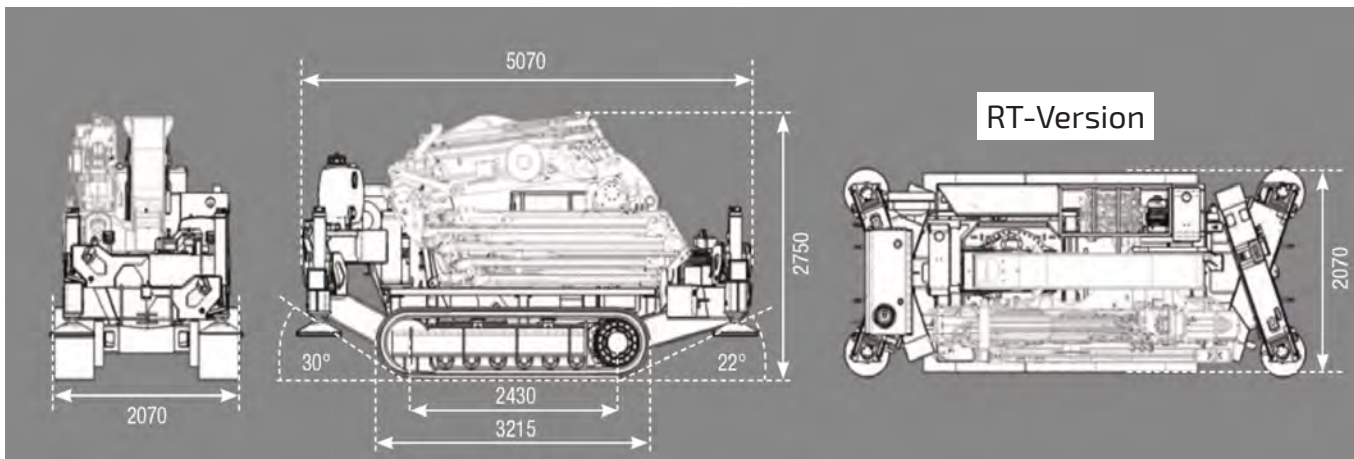
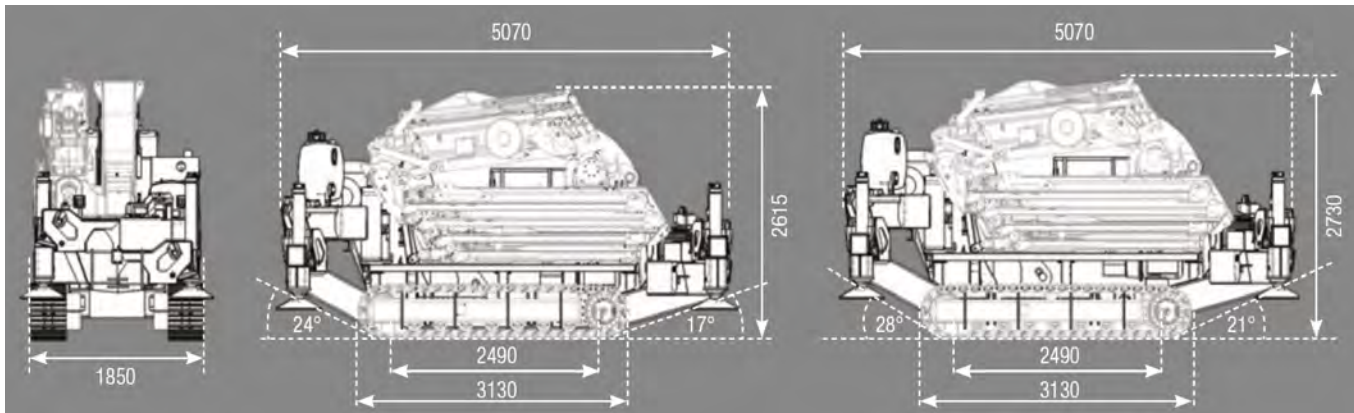

TECHNISCHE DATEN				
	Std	RT Version	Std	RT Version
Max. Hubhöhe	20,00 m		Schwenkbereich	endlos
Max. Hubhöhe mit Jib	32,50 m		Lastmomentbegrenzung	computergesteuert
max. Arbeitsradius	16,85 m		Dieselmotor	Yanmar Yanmar
max. Arbeitsradius mit Jib	29,40 m		Antrieb des Raupenkrans	Planetengetriebe
Tragkraft	14.515 kg		Überwindbare Steigung	25° 30°
Max. Transportmaße (LxBxH)	5,07x1,85x2,73m	5,07x2,07x2,75 m	Bodendruck	1,05 Kg/Cm <sup>2</sup> 0,90 Kg/Cm <sup>2</sup>
Gesamtgewicht	13.200 kg	15.200 kg	Fahrgeschwindigkeiten	1,2 - 2,2 K/h 1,2 - 2,0 K/h
+ Elektromotor + Seilwinde	+200 kg +250 kg		Durchfahrtsbreite	1850 mm 2070 mm



## ZUBEHÖR/OPTIONEN

- Glassauger (1)
- Abnehmbare Gegengewichte (2)
- Arbeitskorb (3)
- Zug-Seilwinde (4)
- Funkfernsteuerung (5)
- Arbeitsscheinwerfer (6)
- No marking Gummi Pads für Antriebsketten
- Werkzeugkasten
- Biologisch abbaubares Hydrauliköl
- Hydraulischer Jib
- Positiver Einsteckhaken für Hallenarbeiten
- Platten erhöht



## VORTEILE DER RT-VERSION

- Mobiles Ausgleichsgewicht und damit endlose Rotation des Kranarms
- X-Konfiguration lässt Arbeiten mit eingefahrenen Stabilisatoren zu
- Millimetergenaues Arbeiten mit Multifunktionsfernbedienung
- Teleskoparm mit positivem Winkel für extrem verwinkelte Einsätze
- RT-Version: Off - Road - tauglich durch höhere Leistung des Dieselmotors und des Drehmoments (Daten auf Anfrage)