



VAKUUM-GLASSAUGER

# S600

by Grip Lifting Equipment



## Besonderheiten

- ✓ Hohe Qualität & Detailgenauigkeit
- ✓ Konfigurierbar als Spinnen- und auch als Linienvakuumheber
- ✓ Einfachere Handhabung kleiner Glasscheiben durch kompakte Grundgröße
- ✓ Der Spinntentyp bietet eine erhöhte Sicherheit bei der Arbeit mit größeren Glasscheiben

## KUNZE BÜHNEN

- ✓ Vermietung und Verkauf
- ✓ Schulungen und Service
- ✓ Ersatzteile zahlreicher Hersteller
- ✓ Partner in ganz Deutschland (+ AT und CH)
- ✓ Eigener Vertrieb in AT
- ✓ Erfahrung seit über 30 Jahren

[www.kunze-buehnen.com](http://www.kunze-buehnen.com)

### Die Firmen von KUNZE

KUNZE GmbH  
KUNZE Vermietung & Service GmbH  
KUNZE AT GmbH  
KUNZE Spezialmaschinen GmbH

M. [sales@kunze-buehnen.com](mailto:sales@kunze-buehnen.com)  
M. [mieten@kunze-buehnen.com](mailto:mieten@kunze-buehnen.com)  
T. 08062 726110



TECHNISCHE DATEN	S600
Hebekapazität (Doppelkreis)	400 / 600 kg
Gewicht	60 / 70 kg
Maße der Maschine (BxLxH) (max.)	850 (1000) x 1565 (1780) x 190 mm
Drehbereich	360° (mit 4 Feststellmöglichkeiten)
Kippbereich	90° (mit 6 Feststellmöglichkeiten)
Batterie	12VDC, 9Ah inkl. Ladegerät

## 60kg – SWL 400 kg – Linientyp Lifter

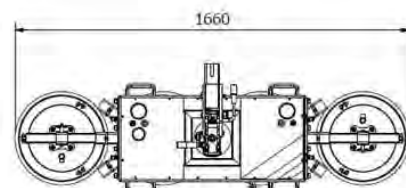
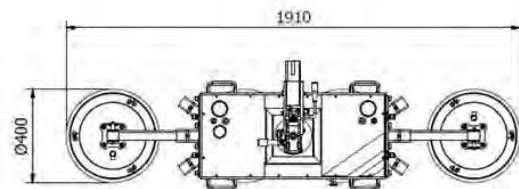
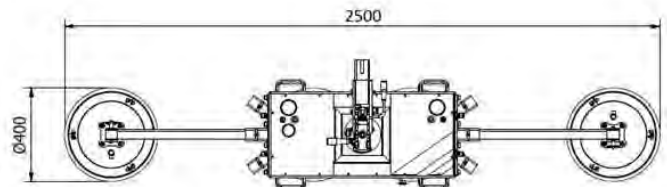
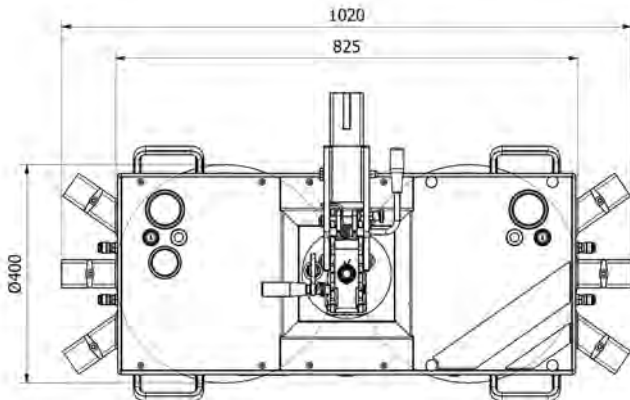
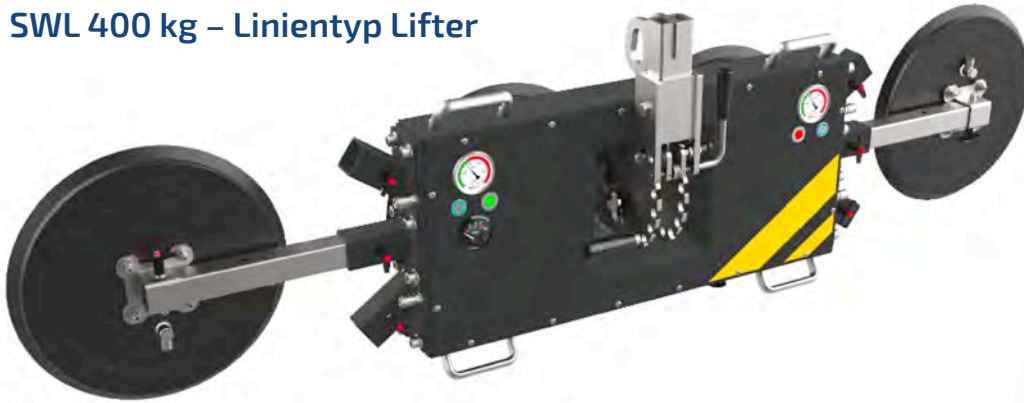

### Optionale Extras

Funkfernbedienung - Reichweite  
bis zu 50 m

Verkürzter Tragarm

Schnellwechselbatteriesystem inkl.  
Ersatzbatterie

Transportwagen

Abnehmbare Abstellfüße



### 70kg – SWL 600 kg – Spinnentyp Lifter

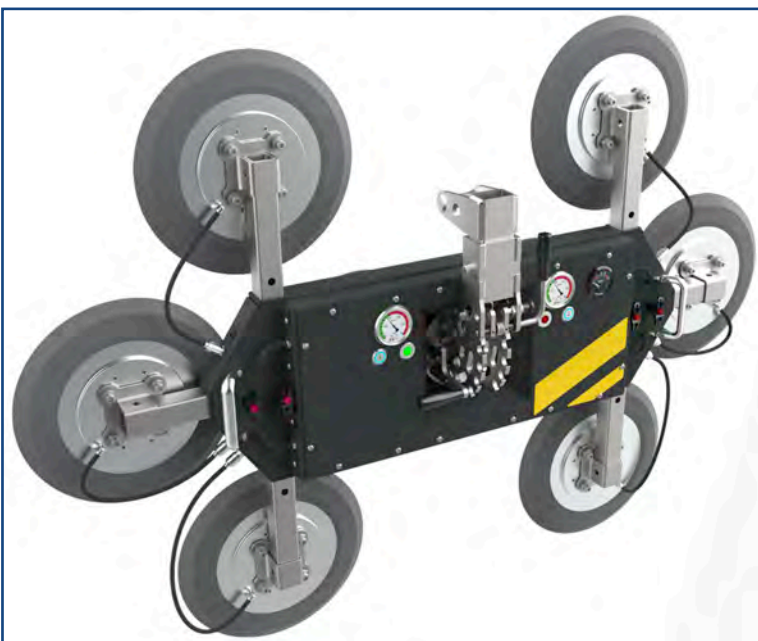
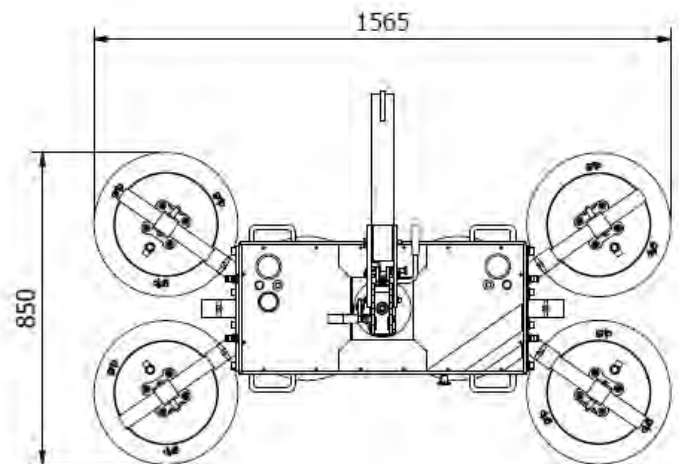
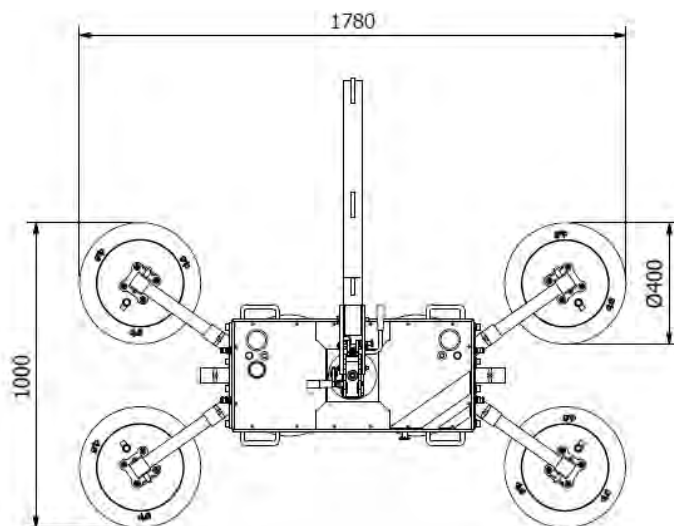

#### Einzigartige Funktionen:

- Extra kurzer Tragarm, somit auch für die Installation in engen Räumen geeignet
- Höhere Benutzerfreundlichkeit bei der Handhabung größerer Glasscheiben aufgrund des längeren Hebearms
- Einfaches Manövrieren des Materials durch enge Räume und Fensterrahmen mithilfe von sechs verschiedenen Kippverriegelungspositionen
- Das Doppelvakuumsystem gemäß EN 13155 bietet maximale Sicherheit und macht zusätzliche Sicherheitsgurte überflüssig
- Die gesamte Maschinenhöhe beträgt weniger als 200 mm, was das Arbeiten zwischen Fassade und Gerüst erleichtert

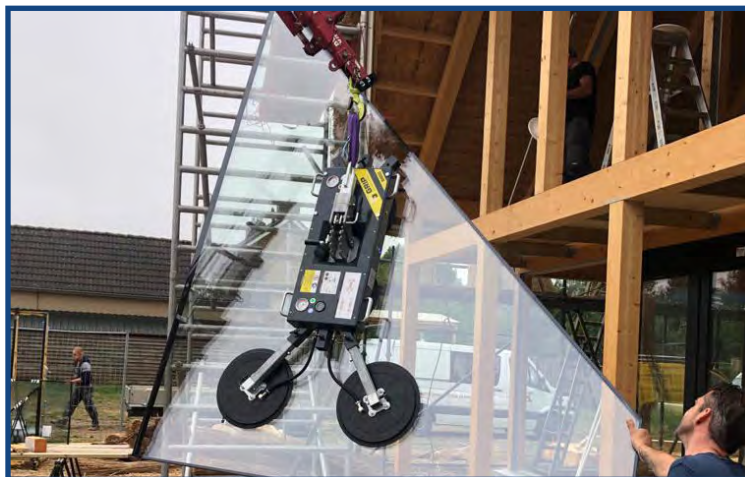

## Multifunktionaler Vakuumheber

Der Vakuumheber Grip S600 ist ein multifunktionaler Lifter, der sich durch ein hohes Maß an Qualität und Detailgenauigkeit sowie einen wettbewerbsfähigen Preis auszeichnet.

Die Lifter werden vom Hersteller in enger Zusammenarbeit mit dem Endverbraucher entwickelt. Dies führt zu Produkten, die sich durch genau die richtigen Details auszeichnen und die jeden Tag einfach zu bedienen sind.

Ein optionales und sehr praktisches Zubehör für den Vakuumsauger ist der Transportwagen (siehe Fotos). Der Vakuumsauger ist damit einfach und ohne großen Kraftaufwand transportierbar und kann auch darauf gelagert werden.

Der Wagen bietet Platz für jeder Konfigurationsvariante und kann bequem gerollt werden. Zudem ist eine Kiste integriert, die für Zubehör gedacht ist.

